



Une solution portable
et esthétique

Notre système de gradins est né de la rencontre avec des compagnies de spectacle vivant soucieuses de développer un rapport scène / salle adapté pour des jauges réduites. Notre cahier des charges était la réalisation d'un dispositif d'assises facilement montable, transportable et stockable, dédié aux plateaux de théâtre et autre lieux non équipés : cours d'écoles, salles polyvalentes, crèches, musées... Notre objectif était que nos partenaires puissent regrouper gradins, décor et matériel son et lumière dans un seul véhicule léger.

Nous avons conçu un produit léger, pratique à monter et démonter et facilement transportable, grâce à une conception innovante et à l'utilisation de profilés en aluminium, 3 fois plus léger que l'acier.



Our first prototype in our workshop in Marseille (2013)

Modèle 3 rangs

Volume réduit de stockage et transport.
Idéal pour le jeune public.

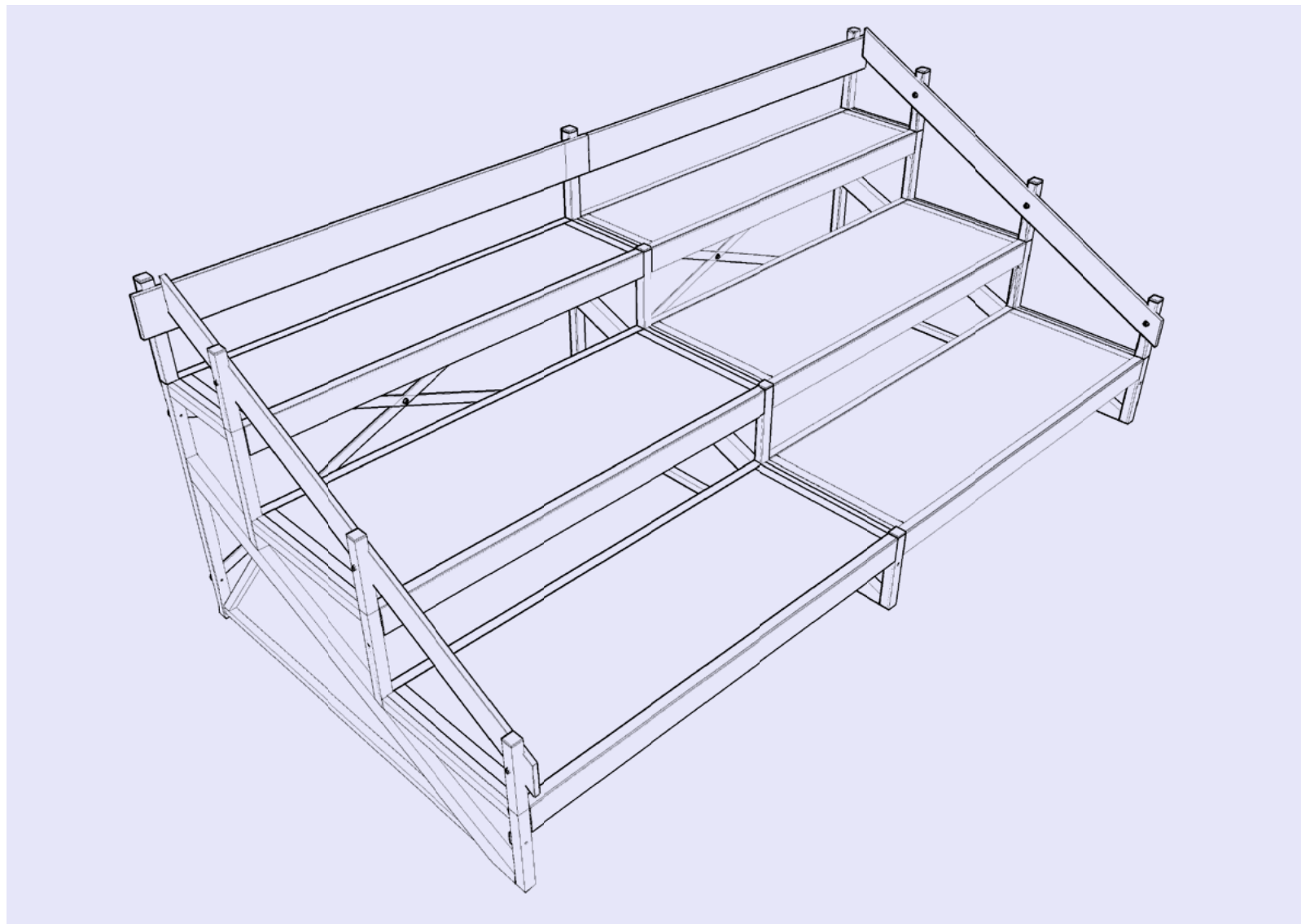

2 modules 3R, 21 places

Modèle 4 rangs

Assises amples de 76 cm de profondeur.
Compatibles avec les modules 45°.

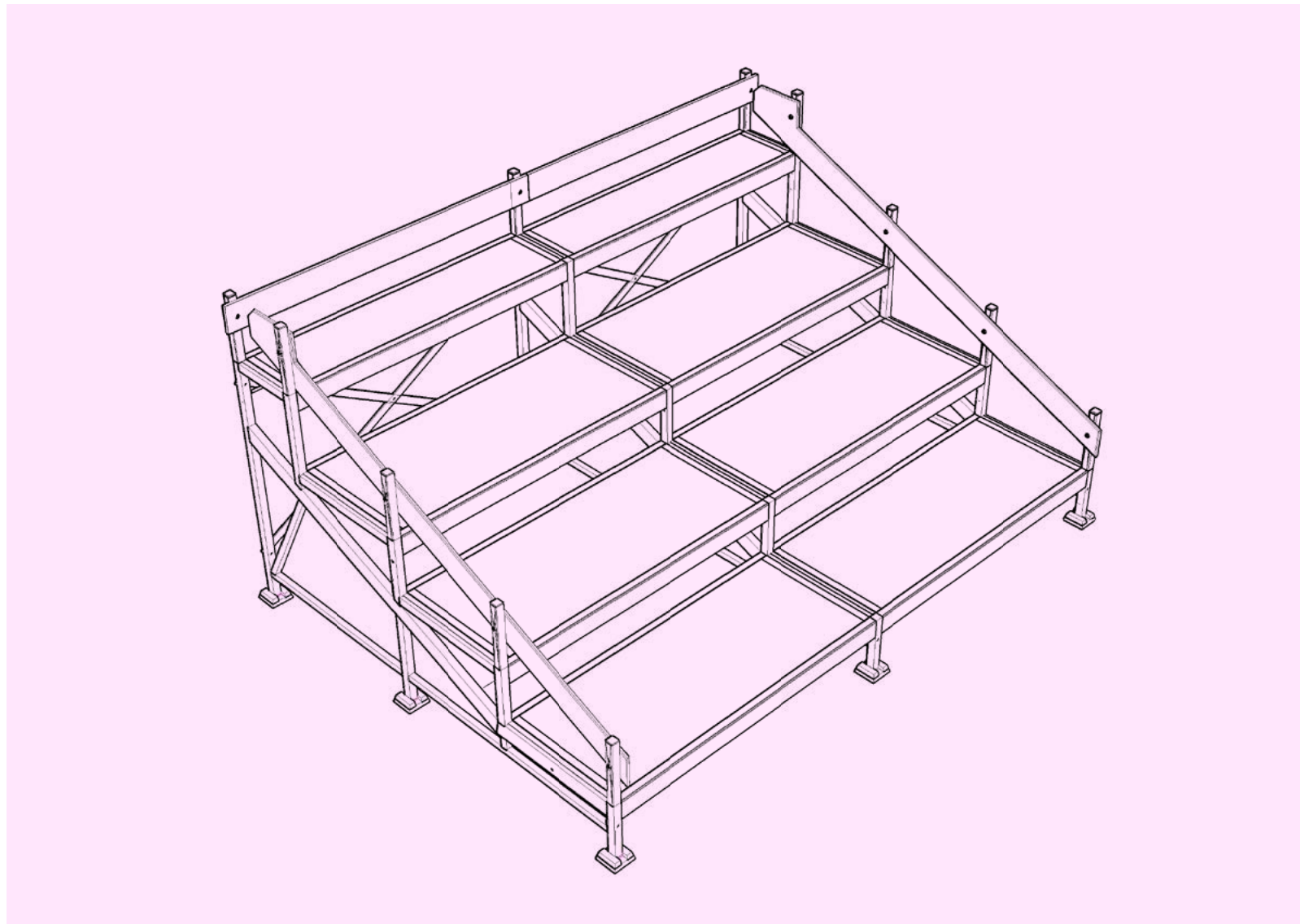

2 modules 4R, 28 places

Modèle 4 rangs :
modules 45°

Les modules en trapèze permettent de réaliser des configurations circulaires. Combinés aux modules droits, ils s'adaptent à de nombreuses dimensions de cercles de jeu.

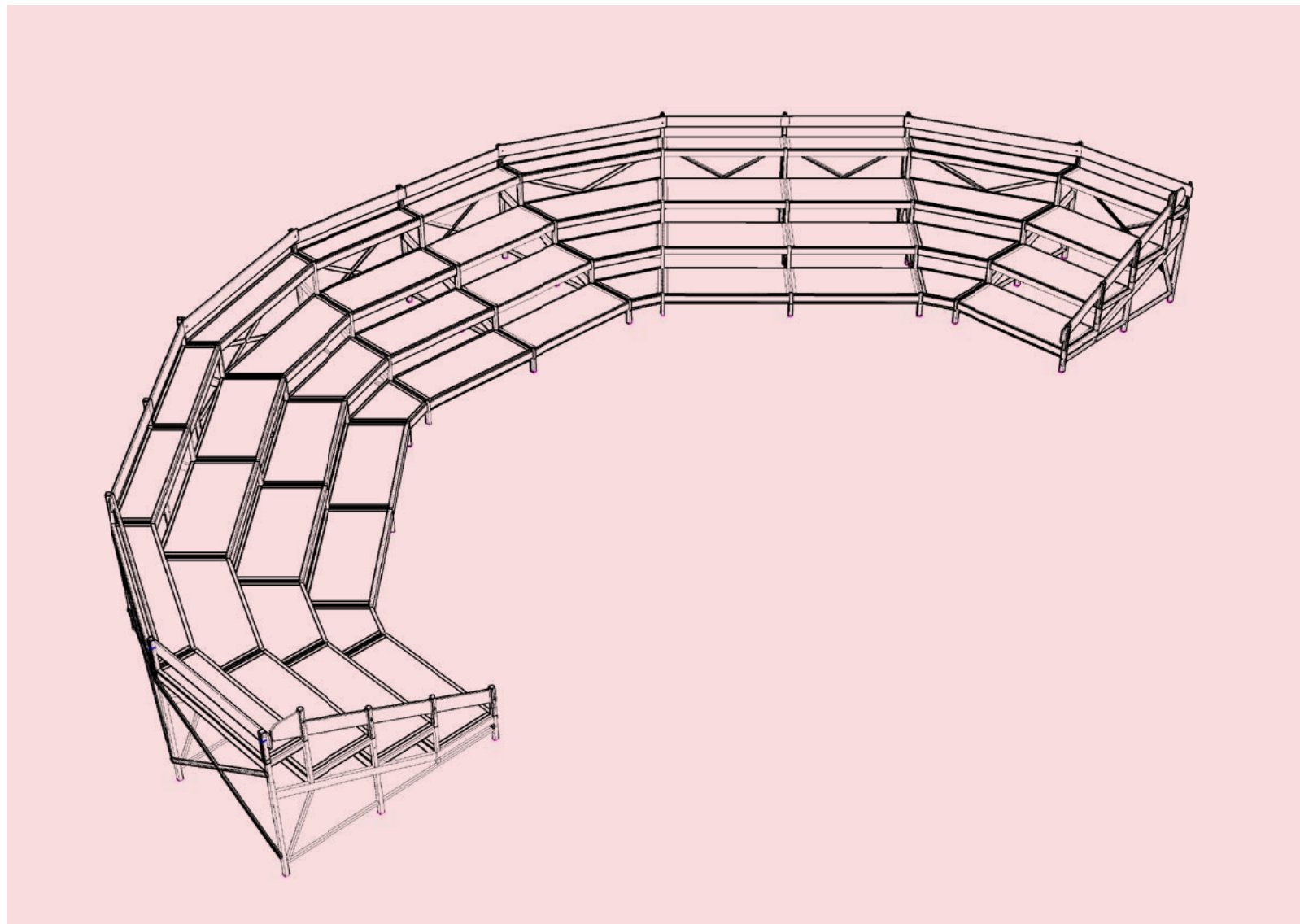

8 modules 4R + 4 modules M45, 160 places, ouverture 9 m 75

Racks de stockage

Nos chariots en acier peint sont équipés de 4 roues pivotantes à blocage de 20 cm de diamètre, permettant des manœuvres aisées. Les dimensions permettent le passage par une porte de 90 cm (modèle 3 et 4 rangs). Les racks peuvent aussi être pris avec un engin élévateur.

Exemples de poids total de chargement pour des modules de 4 rangs en racks :

4 modules, 56 places
2 racks, 450 kg

6 modules, 84 places
3 racks, 700 kg

2 x 4 modules, 112 places
3 racks, 900 kg

2 x 6 modules, 168 places
4 racks, 1 300 kg

3 x 4 modules, 168 places
5 racks, 1 375 kg

3 x 6 modules, 252 places
6 racks, 1 975 kg



6 modules 4R + 2 modules M45, 108 places, poids total 725 kg. Convient pour un 20m² avec hayon.

Références



Le Séchoir, scène andémik de Saint-Leu, La Réunion



Le Ciel, la Nuit et la Fête (Psyché), Nouveau Théâtre Populaire, 2021. C. Raynaud de Lage/Festival d'Avignon



Théâtre de Quimper

Lieux

- Abbaye Cistercienne de l'Escaladieu, Bonnemazon
- Le Carré Sainte-Maxime
- Centre chorégraphique national de Rillieux-la-Pape
- Comédie Poitou-Charentes, Centre dramatique national, Poitiers
- Espace culturel Capellia, La Chapelle-sur-Erdre
- Maison du Brie, Meaux
- Les Scènes du Jura, Scène nationale, Dole
- Le Séchoir, Scène nationale, Saint-Leu, La Réunion
- Tandem Centre d'animation, Beaulieu Maladrerie, Caen
- Théâtre Allegro, Miribel
- Théâtre de Ramonville
- Théâtre du Rivage, Saint Jean de Luz
- Théâtre du Vellein, Villefontaine
- Théâtres en Dracénie, Draguignan
- Théâtre Jean Arp, Clamart
- Très Tôt Théâtre, Quimper

Compagnies

- A K Entrepôt, Saint-Brieuc
- Agence de voyages imaginaires, Marseille
- Compagnie 3637, Bruxelles
- Compagnie ACTA, Villiers-le-bel
- Compagnie Sans Soucis, Caen
- Konpani Ibao, Le Port, La Réunion
- naphtaline, Lausanne, Suisse
- Nouveau Théâtre Populaire, Fontaine-Guérin
- Soy Création, Paris
- Théâtre de Cuisine, Marseille
- Le Vent des Forges, Montreuil le Gast

Collectivités et associations

- Centre dramatique des Villages du Haut Vaucluse, Valréas
- Conseil départemental du Territoire de Belfort
- DGA Education Culture, département du Calvados, Caen
- Le Havre Seine Métropole
- Ligue Corse de Squash, l'Île Rousse
- Mauges Communauté, Beaupréau
- Le Tout-Petit Festival, communes d'Erdre & Gesvres
- Service des affaires culturelles, mairie de Villiers-le-bel



Théâtre du Vellein

Caractéristiques techniques



Matériaux

Profils en aluminium.
Assises en épicéa 3-plis vitrifié grand passage mat.

Hauteurs des assises & mesures

Modèle 2 rangs 33 et 66 cm, ouverture d'un module 175 cm, profondeur 108 cm.

Modèle 3 rangs 33, 66 et 99 cm, ouverture d'un module 175 cm, profondeur 172 cm.

Modèle 4 rangs 33, 66, 99 et 145 cm, ouverture d'un module 175 cm, profondeur 260 cm.

Calcul de jauges

50 cm / place
1 module 2R 7 places
1 module 3R 10,5 places
1 module 4R 14 places
1 module M45 12 places

Configurations possibles

Frontales, bi-frontales et tri-frontales.
Arc de cercle, ellipse ou cercle complet (uniquement pour le modèle 4 rangs).

Base de calcul des charges

500 kg / m²

Conception et fabrication

Conception Patrick Vindimian.
Bureau d'étude Benoît Probst, Art et Oh.
Bureau de contrôle structures Richard Gil, Diversis.
Construction Atelier de l'Evènement.

Certification

Ce dispositif est certifié conforme à la norme européenne EN 13200 pour les tribunes démontables.

Scénologic

Scénologic conçoit de l'équipement scénique et des objets scénographiques combinant des savoirs faire de conception en 3D, des pratiques en atelier de construction de décors, et l'expérience de l'accompagnement de spectacles en tournée. Nos réalisations sont des formes hybrides inspirées par l'architecture, le design, la scène et l'art d'aujourd'hui. La maîtrise de cet ensemble de compétences créatives et techniques et la recherche de processus de fabrication optimun nous permet de concevoir des dispositifs à faibles coûts avec une grande exigence de cohérence esthétique.

L'Atelier de l'Évènement

L'Atelier de l'Évènement réalise des construction de décors et des scénographies innovantes, et est équipé de matériel de pointe pour la serrurerie en aluminium.



Patrick Vindimian (d) et Sylvain Georget (g)

Informations & contact

www.scenologic.com

Patrick Vindimian
+33(0)6 62 36 20 73
patrick.vindimian@latelier.events

L'Atelier de l'Événement
75 rue de la Plaine
75020 Paris

www.latelier.events

SIRET 498 532 365 00026
TVA intracommunautaire FR85 498 532 365

